

Kaiko-Strain-O-Matic

PAINESIIVILÄSUODATIN

Strain-O-Matic painesiiviläsuodatin on nykyaikainen menetelmä mekaanisten epäpuhtauksien poistamiseksi.

Suodatin soveltuu kohteisiin, joissa vaaditaan jatkuvaa suodatusta tai kohteisiin, joissa suodattimen mekaaninen puhdistus tulee liian kalliiksi.

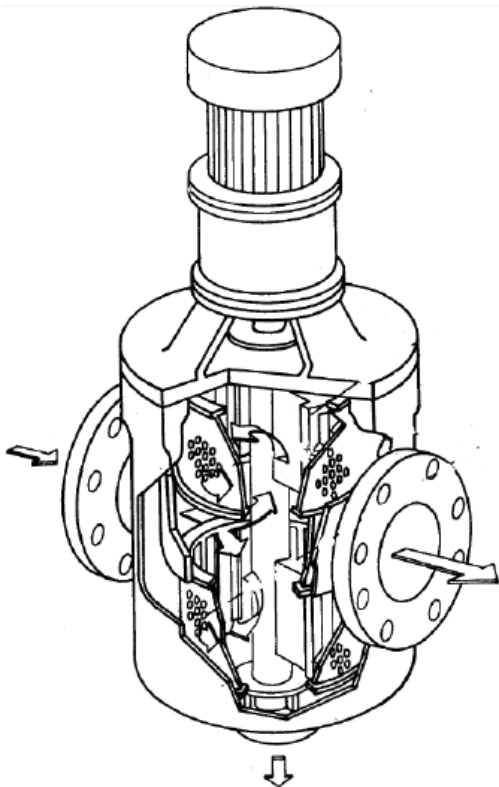

Strain-O-Matic painesiiviläsuodatin

Jatkuvapuhdisteinen

Tehokas puhdistus

Kestävä

Valinnainen suodatusluokka

Lujatekoinen

Ominaisuudet

- Jatkuvapuhdisteinen vastavirta-periaatteen ansiosta
- Tehokas puhdistus
- Suodatusluokka valittavissa
- Materiaalivaihtoehtoja eri käyttötarkoituksiin
- Pieni painehäviö
- Vähäinen huollontarve
- Pitkäikäinen, kestävä rakenne
- Soveltuu vaikeisiin olosuhteisiin
- Pieni tilantarve
- Ammattilaiskäyttöön
- Teollisuuteen

Käyttökohteet

- Raakavedet
- Prosessivedet
- Öljyemulsiot
- Polttoöljy-, polttoaine- ja bensiinikuljetuslinjat
- Voiteluöljylinjat

Tekniset tiedot

Materiaalit	Valurauta, RST, HST, Kori HST
Paine	Max. 8,6 bar (standardi), min. 1,4 bar
Varusteet	Huuhteluautomaatiikka, tukijalat, erikoispinnoite

Mittatiedot

Koko	A	C	D	E	F	H	J	L	M	N	P	Q	R	S	V	Y	Z	Kg	kW
2"	50	140	295	965	184	381	1"	90	108	31	13	54	13	616	1"	51	6	95	0,25
3"	75	140	295	965	158	330	1"	90	108	31	13	54	13	616	1"	51	6	95	0,25
4"	100	180	381	1051	200	419	1"	108	140	38	19	67	13	616	1"	51	10	143	0,25
6"	150	272	561	1230	267	559	1 1/2"	140	197	51	25	90	19	616	1 1/2"	54	13	311	0,25
8"	200	359	753	1492	305	635	1 1/2"	162	235	51	25	98	19	616	1 1/2"	64	13	494	0,25

Kokoluokkia löytyy 1200 mm asti.

